

Kierunek

*Mechatronika Pojazdów
i Maszyn Roboczych
(Studia niestacjonarne)*

Specjalność

Mechatronika Pojazdów

Opiekun specjalności

dr inż. Marcin Jasiński

Mechatronika Pojazdów

Lp.	Sem.	Nazwa przedmiotu	Prowadzący
1	6	Mechatronika pojazdów (2W, 1L)	dr inż. M. Jasiński
2	6	Układy napędowe pojazdów (2W, 1L)	dr inż. A. Wąsiewski, prof. uczelni
3	6	Pokładowa diagnostyka pojazdów (2W, 1L)	dr inż. Marcin Wojs
4	7	Pojazdy autonomiczne (2W)	dr inż. Przemysław Szulim
5	7	Systemy informatyczne pojazdów (1W, 1L)	dr inż. K. Szczurowski
6	7	Akustyka Pojazdów (1W, 1L)	dr inż. M. Jasiński

Mechatronika pojazdów

ESC – Functions and Components

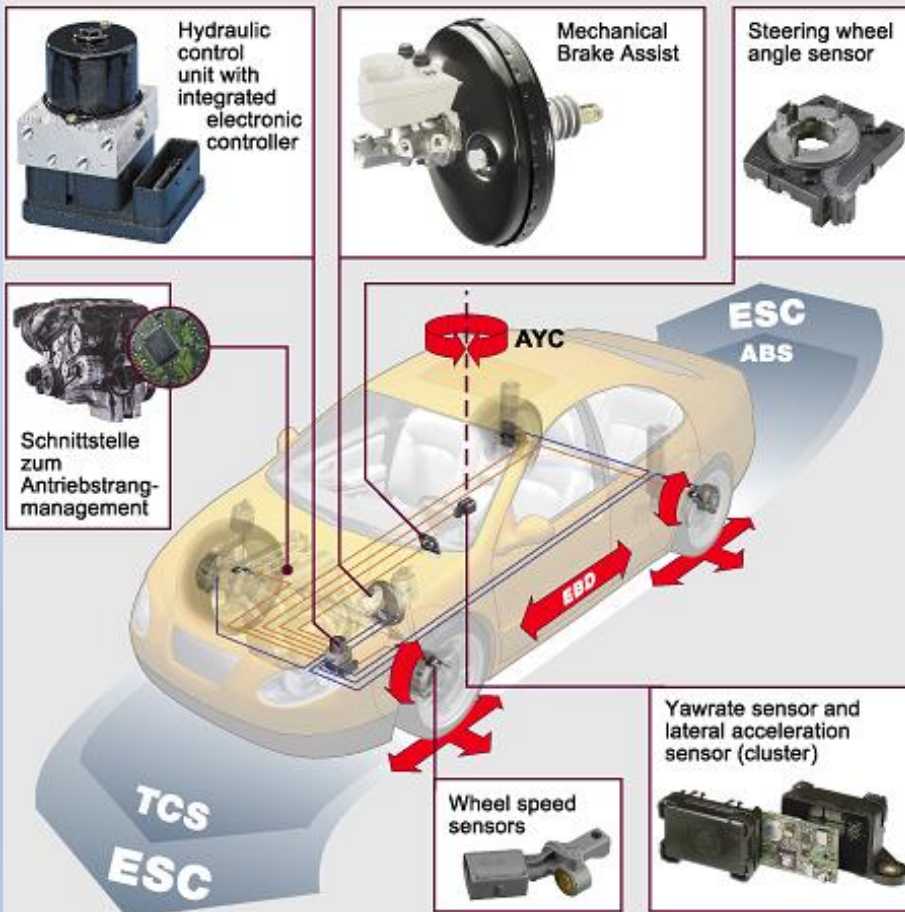

ESC II – Functions and Components

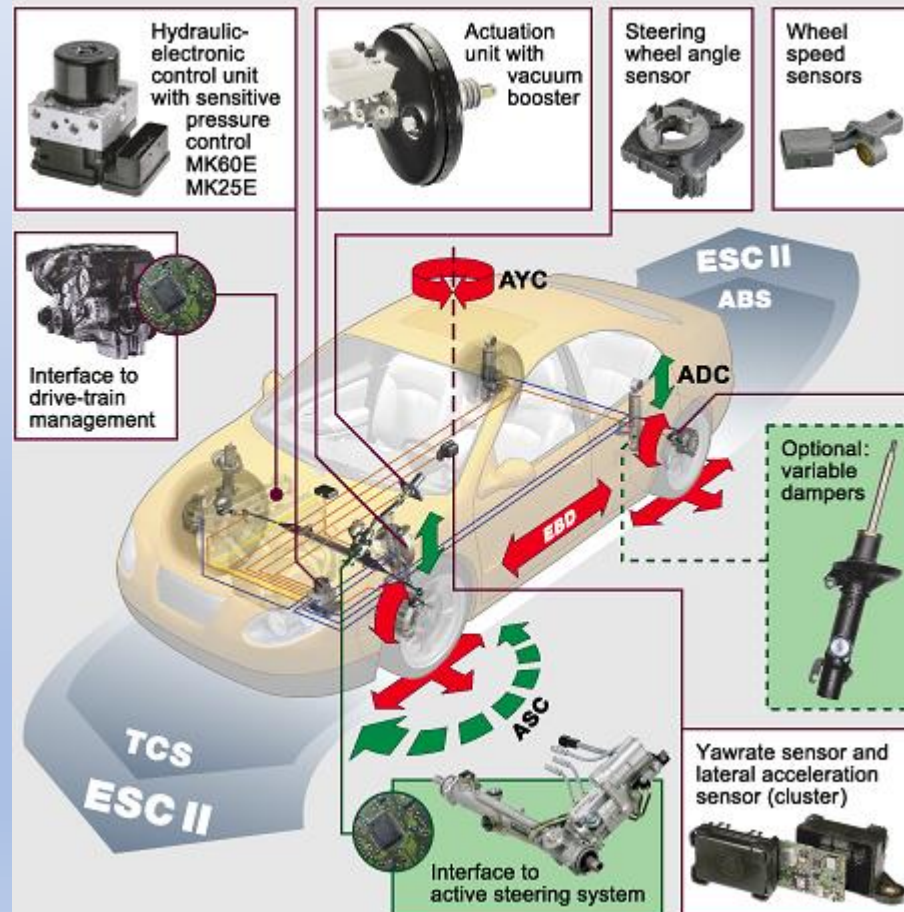

Nowoczesne układy napędowe

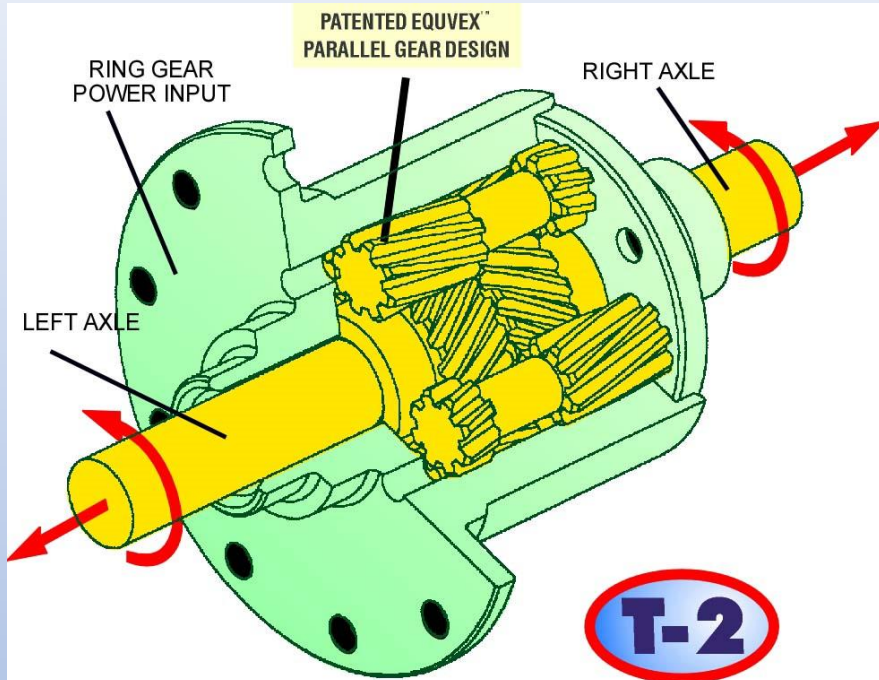

Haldex V181

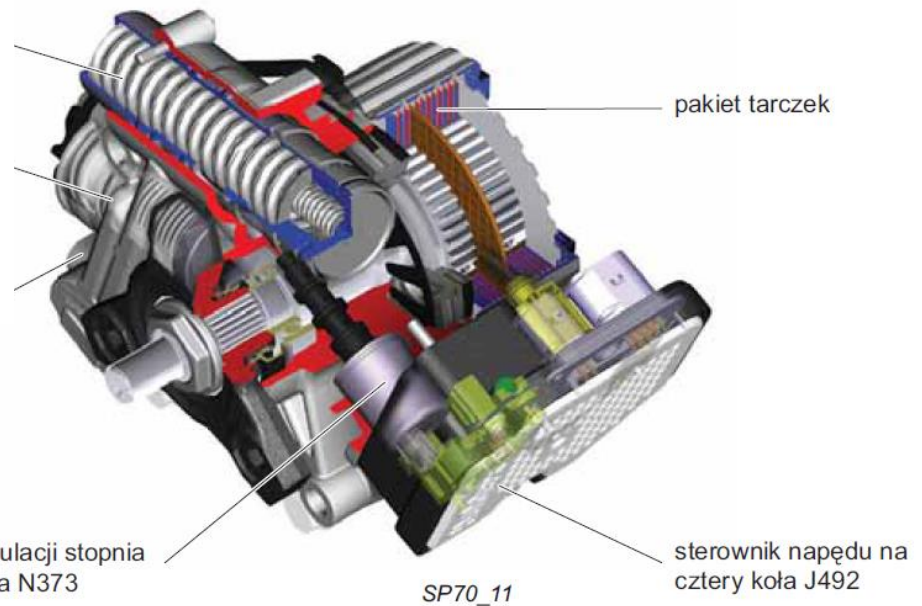

Diagnostyka warsztatowa



Autonomiczne pojazdy



Systemy informacyjne pojazdów

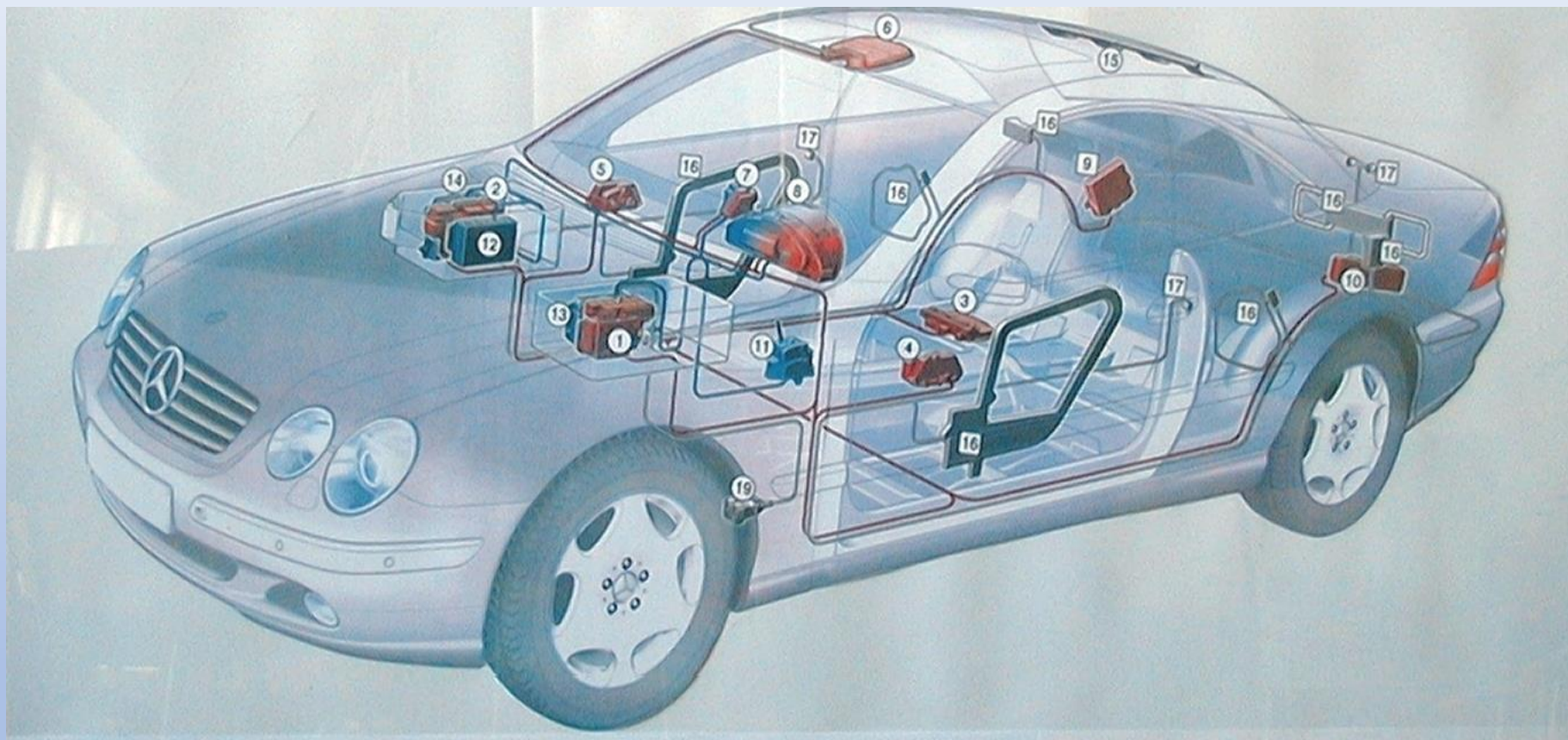

SRS, ABS + EBD, ASR, ESP, ABC, Radar, ...

Akustyka pojazdów

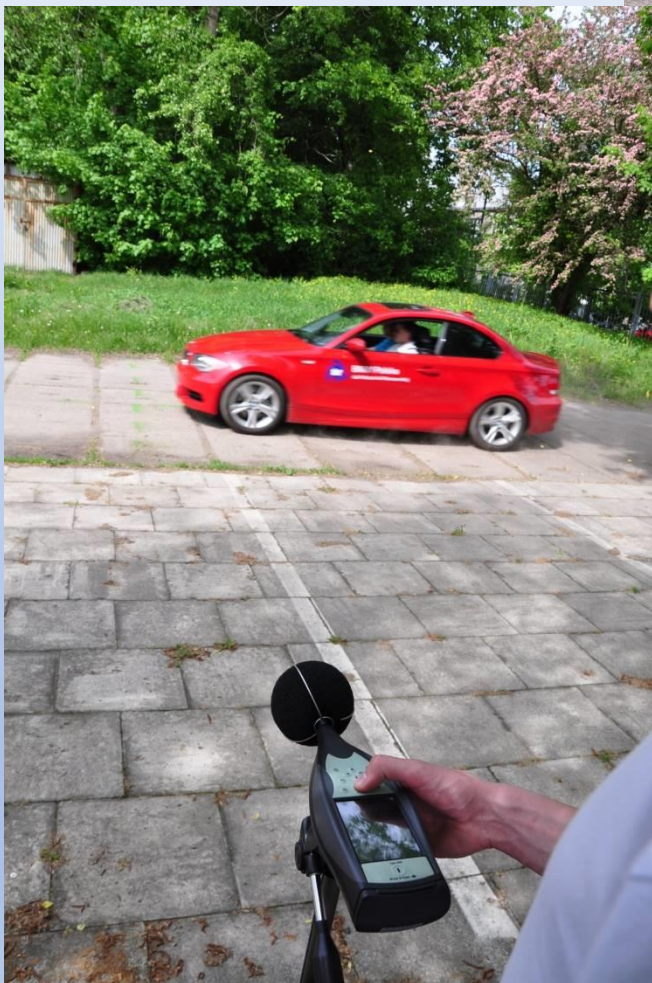

Mechatronika Pojazdów

Lp.	Sem.	Nazwa przedmiotu	Prowadzący
1	6	Mechatronika pojazdów (2W, 1L)	dr inż. M. Jasiński
2	6	Układy napędowe pojazdów (2W, 1L)	dr inż. A. Wąsiewski, prof. uczelni
3	6	Pokładowa diagnostyka pojazdów (2W, 1L)	dr inż. Marcin Wojs
4	7	Pojazdy autonomiczne (2W)	dr inż. Przemysław Szulim
5	7	Systemy informatyczne pojazdów (1W, 1L)	dr inż. K. Szczurowski
6	7	Akustyka Pojazdów (1W, 1L)	dr inż. M. Jasiński

Mechatronika Pojazdów

Semestr 6
Praca Przejściowa

Semestr 7
Praca Dyplomowa

Tematyka realizowanych prac przejściowych i inżynierskich związana z prowadzonymi badaniami:

- **Odczyt i zabezpieczanie elektronicznych danych zapisanych w licznikach pojazdów**
- **Zrobotyzowane stanowisko do wyznaczania kluczowych parametrów interfejsów człowiek-maszyna wykorzystujących technologię eyetrackingu**
- **Analiza zjawisk magnetomechanicznych przy udziale drgań średnio szybko zmiennych**
- **Systemy sterowania maszynami i pojazdami**
- **Diagnostyka wibroakustyczna**